

# Pendelhefterregal-Stecksystem "ORION PLUS"

H - AP/2004

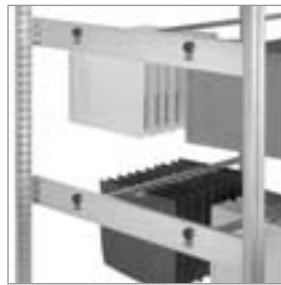

Einseitige Nutzung  
Utilisation d'un seul côté  
Eenzijdig gebruik  
Single side utilisation



Beidseitige Nutzung  
Utilisation des deux côtés  
Gebruik aan beide zijden  
Double sided utilisation

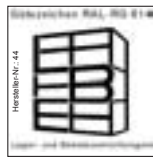

## Steckregal - Aufbau- und Betriebsanleitung

Sehr geehrter Kunde,

die Ihnen gelieferten Regale sind gütegesichert nach den Güte- und Prüfbestimmungen RAL-RG 614/1, sie entsprechen dem Gerätesicherheitsgesetz GSG sowie den UVV für Lagereinrichtungen und Geräte des Hauptverbandes der gewerblichen Berufsgenossenschaften BGR 234 (bisherige ZH 1/428).

Damit die Regale die an sie gestellten Anforderungen erfüllen können und um ihre Funktionsfähigkeit auch in Zukunft zu erhalten, ist es unbedingt erforderlich, die Aufbau- und Betriebsanleitung genau zu beachten.

## Rayonnage automontable - Instructions de montage et d'utilisation

Cher client,

Les rayonnages doivent être montés et utilisés suivant les instructions reprises ci-dessus. Ainsi peuvent-ils être chargés sans problèmes; leur caractère fonctionnel et la sécurité de travail sont garantis.

## Legbordstelling - Richtlijnen en montagehandleiding

Geachte klant,

De rekken moeten gemonteerd en gebruikt worden volgens de hieronder vermelde instructies. Enkel dan kunnen zij met de aangegeven gewichten belast worden. Veiligheid en functionaliteit zijn dan gewaarborgd.

## Boltless Shelving - Instructions for assembly and use

Dear customer,

To ensure that the shelves meet the demands placed on them and also retain their function in future, it is essential that you follow the assembly instructions and instructions for use.

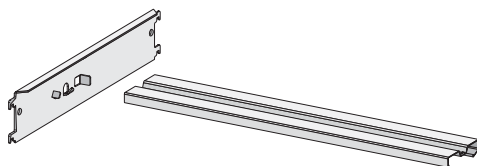

System Elba / Leitz  
Système Elba / Leitz  
Systeem Elba / Leitz  
System Elba / Leitz

**Pendelhefterregale - System Elba / Leitz**  
mit einer Pendelstangenlast von 40 kg => **Seiten 2 - 6**

**Rayonnage à dossiers suspendus - système Elba / Leitz**  
avec charge de 40 kg sur la barre de suspension => **Pages 2 - 6**

**Hangmappenrekken - systeem Elba / Leitz**  
met een hangstanglast van 40 kg => **Zijden 2 - 6**

**Shelving system for hanging files - System Elba / Leitz**  
with a file suspension bar load-bearing capacity 40 kg => **Pages 2 - 6**

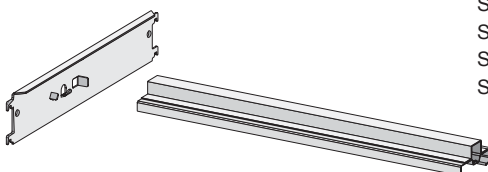

System Elba / Leitz, verstärkt  
Système Elba / Leitz, renforcé  
Systeem Elba / Leitz, versterkt  
System Elba / Leitz, reinforced

**Pendelhefterregale - System Elba / Leitz, verstärkt**  
mit einer Pendelstangenlast von 90 kg => **Seiten 2 - 6**

**Rayonnage à dossiers suspendus - système Elba / Leitz, renforcé**  
avec charge de 90 kg sur la barre de suspension => **Pages 2 - 6**

**Hangmappenrekken - systeem Elba / Leitz, versterkt**  
met een hangstanglast van 90 kg => **Zijden 2 - 6**

**Shelving system for hanging files - System Elba / Leitz, reinforced**  
with a file suspension bar load-bearing capacity 90 kg => **Pages 2 - 6**

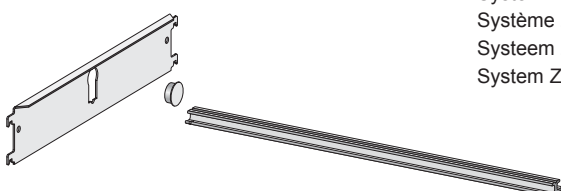

System Zippel  
Système Zippel  
Systeem Zippel  
System Zippel

**Pendelhefterregale - System Zippel**  
mit einer Pendelstangenlast von 40 kg => **Seiten 2 - 8**

**Rayonnage à dossiers suspendus - système Zippel**  
avec charge de 40 kg sur la barre de suspension => **Pages 2 - 8**

**Hangmappenrekken - systeem Zippel**  
met een hangstanglast van 40 kg => **Zijden 2 - 8**

**Shelving system for hanging files, System Zippel**  
with a file suspension bar load-bearing capacity 40 kg => **Pages 2 - 8**

- D ■ **Aufbauanleitung**
- F ■ **Notice de Montage**
- NL ■ **Handling voor montage**
- GB ■ **Assembly instruction**



- **Montage der Rahmen, Anordnung der Stützenverbinder**
- **Montage des cadres, disposition des connexions d'appui**
- **Montage van de frames, plaatsing van de steunverbindingsstukken**
- **Frame assembly, support connection arrangement**

D **Höhe: 2000 mm**  
Einseitige (1) und beidseitige (2) Nutzung

F **Hauteur: 2000 mm**  
Utilisation d'un seul côté (1) et deux côtés (2)

NL **Hoogte: 2000 mm**  
Eenzijdig (1) en tweezijdig (2) gebruik

GB **Height: 2000 mm**  
Single sided (1) and double sided (2) utilisation

**Abb. A**

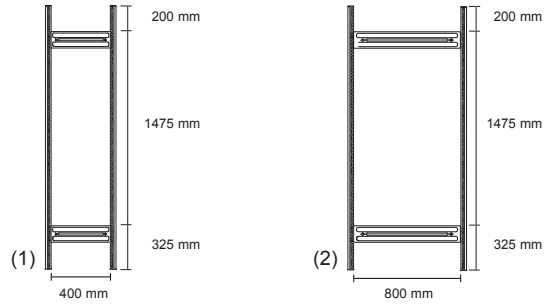

D **Höhe: 2350 mm**  
Einseitige (1) und beidseitige (2) Nutzung

F **Hauteur: 2350 mm**  
Utilisation d'un seul côté (1) et deux côtés (2)

NL **Hoogte: 2350 mm**  
Eenzijdig (1) en tweezijdig (2) gebruik

GB **Height: 2350 mm**  
Single sided (1) and double sided (2) utilisation

**Abb. B**

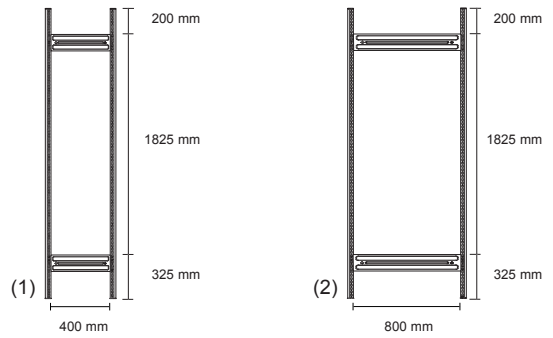

D **Höhe: 2700 mm**  
Einseitige (1) und beidseitige (2) Nutzung

F **Hauteur: 2700 mm**  
Utilisation d'un seul côté (1) et deux côtés (2)

NL **Hoogte: 2700 mm**  
Eenzijdig (1) en tweezijdig (2) gebruik

GB **Height: 2700 mm**  
Single sided (1) and double sided (2) utilisation

**Abb. C**

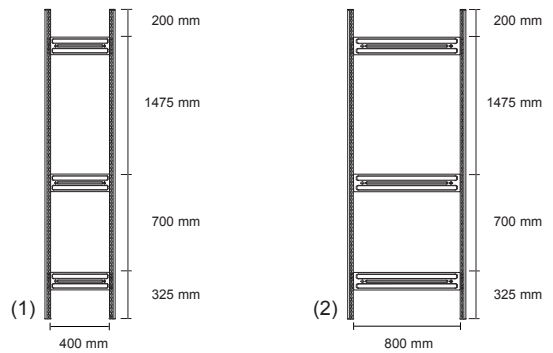

D **Höhe: 3000 mm**  
Einseitige (1) und beidseitige (2) Nutzung

F **Hauteur: 3000 mm**  
Utilisation d'un seul côté (1) et deux côtés (2)

NL **Hoogte: 3000 mm**  
Eenzijdig (1) en tweezijdig (2) gebruik

GB **Height: 3000 mm**  
Single sided (1) and double sided (2) utilisation

**Abb. D**

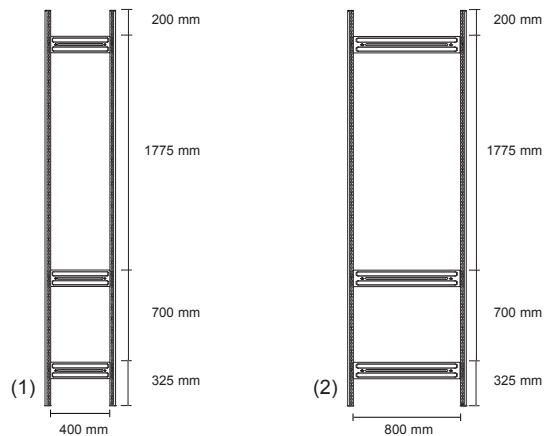

- Montage der Rahmen, ein- und beidseitige Nutzung
- Montage des châssis, utilisation d'un côté et des deux côtés
- Montage van de frames, een- en tweezijdig gebruik
- Frame assembly, single sided and double sided utilisation

- (D) ■ Aufbauanleitung
- (F) ■ Notice de Montage
- (NL) ■ Handling voor montage
- (GB) ■ Assembly instruction



Abb. 1



Abb. 1 a ▶

- ① Stützprofil  
Profilé d'appui  
Steunprofiel  
Support frame
- ② Stützenverbinder  
Connexion d'appui  
Steunverbindingsstuk  
Support connection

Abb. 2

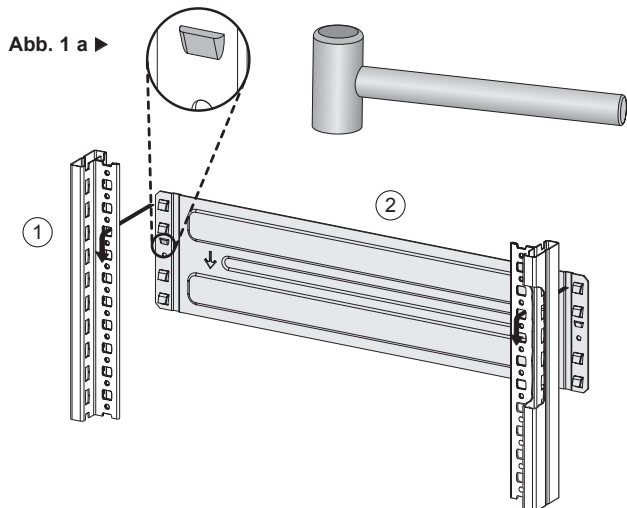

Abb. 2 a ▶

- ③ Sicherungsstift  
Cheville de fixation  
Bevestigingspen  
Securing pin
- ④ Fußplatte  
Plaque de base  
Voetplaat  
Footplate
- ⑤ Kunststoffkappe  
Plastique de protection  
Kunststoffkap  
Plastic cap

(D) **Sicherheitshinweis:**  
Um Verletzungen bei der Montage zu vermeiden, empfehlen wir Ihnen zwingend das Tragen von Arbeitshandschuhen!

Zwei Stützprofile im Abstand der Stützenverbinder anordnen. Stützenverbinder entsprechend Abb. 1 (die Pfeile zeigen in Richtung des Fußbodens) einsetzen und mit einem Gummihammer o.ä. in die Stützprofile einschlagen.

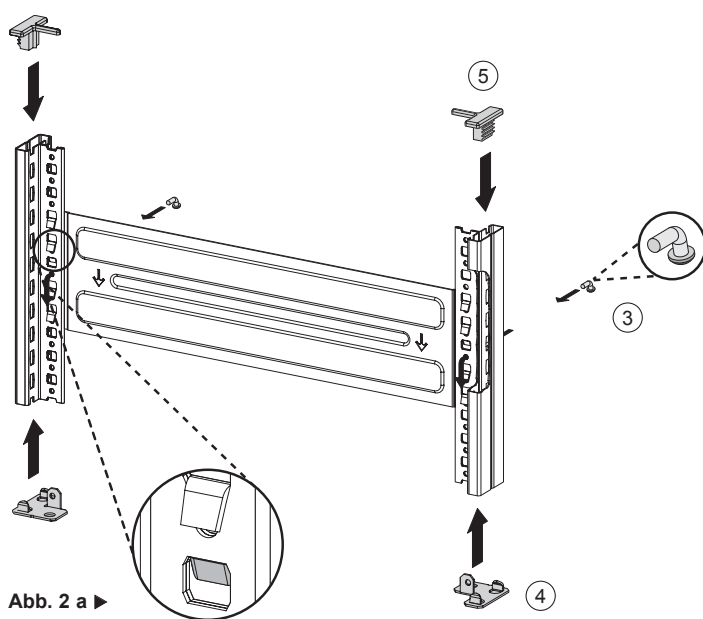
**Achtung!** Die Fixierprägung der Stützenverbinder (Abb. 1 a) muß auf beiden Seiten in die Stützprofile einrasten (Abb. 2).

Sicherungsstifte, Fußplatten und Kunststoffkappen einsetzen (Abb. 2).

(F) **Consigne de sécurité :**  
Afin d'éviter des blessures lors du montage, nous vous recommandons instamment de porter des gants de travail!

Montage des châssis, utilisation d'un côté et des deux côtés. Disposer les deux profilés d'appui entre les connexions d'appui. Placer les connexions d'appui suivant l'illustration 1 (les flèches indiquent la direction du sol) et insérer avec un marteau en caoutchouc les profilés d'appui.

**Attention!** Les connexions d'appui (fig. 1) doivent s'enclencher des deux côtés des profilés d'appui (fig. 2 a).

Placer les Chevilles de fixation, plaques de base et plastiques de protection (fig. 2).

(NL) **Veiligheidsaanwijzing:**  
Om verwondingen bij de montage te vermijden, bevelen wij u met drang aan werkhandschoenen te dragen!

Twee steunprofielen op de afstand van de steunverbindingsstukken plaatsen. Steunverbindingsstukken overeenkomstig afb. 1 (de pijlen wijzen in de richting van de vloer) inzetten en met een rubberen hamer of dergelijke in de steunprofielen slaan.

**Opgelet!** De fixeeradhesie van de steunverbindingsstukken (Afb. 1 a) moet aan beide kanten in de steunprofielen sluiten (Afb. 2 a).

Bevestigingspennen, voetplaten en kunststofkappen inzetten (Afb. 2).

(GB) **Safety note:**  
In order to avoid injuries during assembly, we strongly recommend wearing work gloves!

Arrange two support frames at the correct distance for the support connection. Fit the support connections as shown in Ill. 1 (the arrow points in the direction of the ground) and use a rubber hammer (or similar) to tap them into the support frames.

**Attention!** The locking pieces for the support connections (Ill. 1 a) must be snapped in position on both sides in the support frames (Ill. 2 a).

Fit the securing pins, footplates and plastic caps (Ill. 2).

- D ■ **Aufbauanleitung**
- F ■ **Notice de Montage**
- NL ■ **Handling voor montage**
- GB ■ **Assembly instruction**

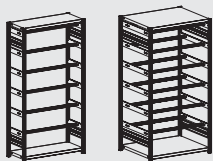

- **Montage der Pendelhefterregale, ein- und beidseitige Nutzung**
- **Montage des rayonnages à dossiers suspendus, utilisation d'un seul côté et de deux côtés**
- **Montage van de hangmappenrekken, een- en tweezijdig gebruik**
- **Assembly of the shelving system for hanging files , single- and double-sided utilisation**

D Zwei Stützrahmen aufstellen (Abb. 3). Zwei Aussteifungstraversen in die unterste mögliche Einhängposition einhängen und mit Sicherungsstiften sichern (Abb. 4).

Für eine Pendelstangenlast von 40 kg (Abb. 7) bzw. 90 kg (Abb. 8) die weiteren Aussteifungstraversen, entsprechend den in den jeweiligen Abbildungen angegebenen Abständen, in die Stützrahmen einhängen. Anschließend mit Sicherungsstiften sichern (Abb. 4) und die Fachböden auflegen (Abb. 3).

**Achtung!** Die Anzahl und Anordnung der Aussteifungstraversen (Abb. 7 und 8) muss unbedingt beachtet werden! Fußbodenunebenheiten mit Kunststoff-Unterlegplatten ausgleichen.

Verstärkte Ausführung (Pendelstangenlast 90 kg) nur für System Elba / Leitz!

F Mettez deux châssis d'appui en place (fig. 3). Accrochez deux traverses de raidissement à la position la plus basse, et bloquez-les à l'aide de chevilles de fixation (fig. 4).

Pour une charge sur barre de suspension de 40 kg (fig.7) ou 90 kg (fig.8), accrochez d'autres traverses de raidissement dans les châssis d'appui, en respectant les distances données aux figures concernées. Bloquez-les ensuite à l'aide de chevilles de fixation (fig. 4) et placez les tablettes (fig. 3).

**Attention!** Le nombre et la disposition des traverses de raidissement (fig.7 et 8) doivent impérativement être respectés! Rattrapez les inégalités du sol à l'aide de cales en plastique.

La version renforcée (charge sur barre de suspension de 90 kg) n'est disponible que pour le système Elba / Leitz!

NL Twee steunframes rechtzetten (afb. 3). Twee studwarsbalken in de onderste inhangpositie hangen en met bevestigingspennen bevestigen (afb. 4).

Voor een hangstanglast van 40 kg (afb.7) resp.90 kg (afb.8) de andere studwarsbalken in de steunframes hangen overeenkomstig de afstanden aangegeven in de respectievelijke afbeeldingen. Vervolgens met bevestigingspennen bevestigen (afb. 4) en de leggers erop leggen (afb. 3).

**Opgelet!** Het aantal en de plaatsing van de studwarsbalken (afb.7 en 8) moet in ieder geval in acht worden genomen! Oneffenheden in de vloer neutraliseren met onderlegplaten uit kunststof.

Verstevigde uitvoering (hangstanglast 90 kg) enkel voor systeem Elba / Leitz!

GB Place two support frames in position (Fig. 3). Insert reinforcing cross-arms into the lowest possible position and secure with securing pins (Fig. 4).

For a suspension bar load-bearing capacity of 40 kg (Fig.7) or 90 kg (Fig.8), insert the remaining reinforcing cross-arms into the support frames at the distances specified in the respective figures. Secure with securing pins (Fig. 4) and insert the shelves (Fig. 3).

**Attention!** Be sure to comply with the number and configuration of the reinforcing cross-arms (Fig.7 and 8)! Compensate any floor unevenness with plastic spacer plates.

Reinforced version (suspension bar load-bearing capacity 90 kg) only for Elba / Leitz system!

Abb. 3

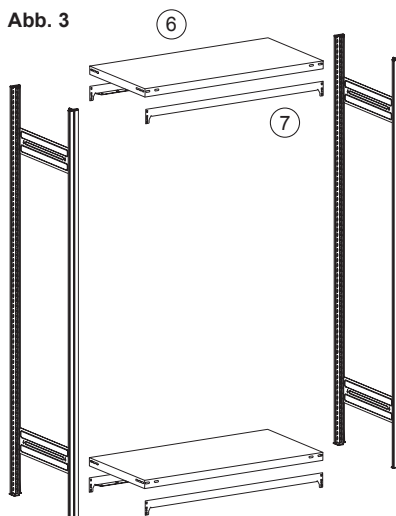

6 Fachboden  
Tablette  
Legger  
Shelves

7 Aussteifungstraverse  
Traverse de raidissement  
Studwarsbalk  
Reinforcing cross-arms

Abb. 4

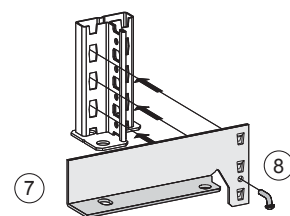

8 Sicherungsstift  
Cheville de fixation  
Bevestigingspen  
Securing pin

Abb. 5



Abb. 6



9 Traversenblech  
Traverse latérale  
Dwarsplaat  
Cross plate

10 Pendelhefterschiene  
Rail à dossiers suspendus  
Hangmappenrail  
Hanging file rail

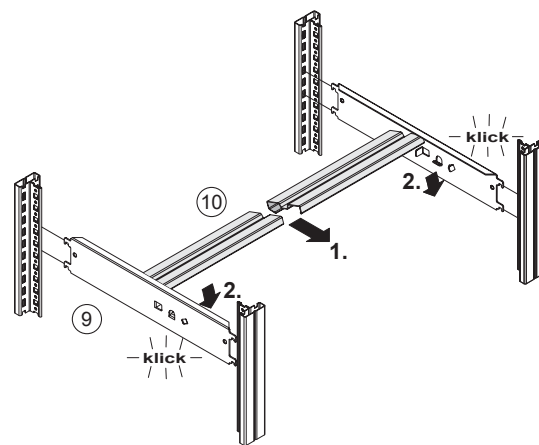
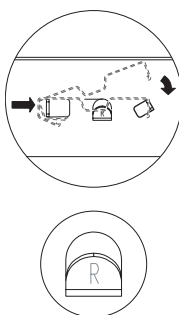
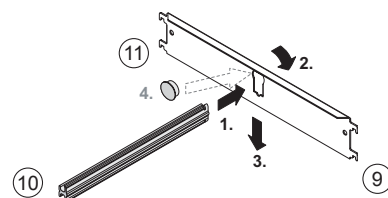
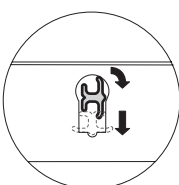
11 Kunststoffstopfen  
Bouchon en plastique  
Kunststoffafsluitplug  
Plastic plug

- **Montage der Pendelhefterregale, ein- und beidseitige Nutzung**
- **Montage des rayonnages à dossiers suspendus, utilisation d'un seul côté et de deux côtés**
- **Montage van de hangmappenrekken, een- en tweezijdig gebruik**
- **Assembly of the shelving system for hanging files , single- and double-sided utilisation**

- (D) ■ **Aufbauanleitung**
- (F) ■ **Notice de Montage**
- (NL) ■ **Handling voor montage**
- (GB) ■ **Assembly instruction**

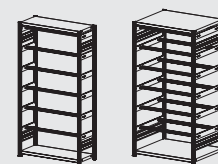

**Pendelstangenlast 40 kg:** Anzahl und Anordnung der Aussteifungstraversenpaare (Abb. 7 a) und Traversenbleche (Abb. 7 b)

**Charge sur barre de suspension de 40 kg:** Nombre et disposition des paires de traverses de raidissement (fig. 7a) et des traverses latérales (fig. 7b)

**Hangstanglast 40 kg:** Aantal en plaatsing van de studwärtsbalkenparen (afb. 7 a) en dwarsplaten (afb. 7 b)

**Suspension bar load 40 kg:** Number and configuration of reinforcing cross-arm pairs (Fig. 7 a) and cross plates (Fig. 7 b)

Abb. 7 a



Abb. 7 b



**Pendelstangenlast 90 kg:** Anzahl und Anordnung der Aussteifungstraversenpaare (Abb. 8 a) und Traversenbleche (Abb. 8 b)

**Charge sur barre de suspension de 90 kg:** Nombre et disposition des paires de traverses de raidissement (fig. 8 a) et des traverses latérales (fig. 8b)

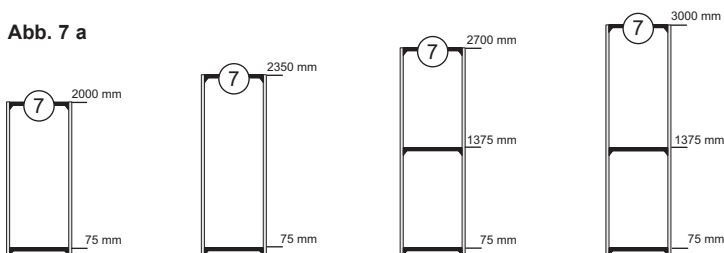
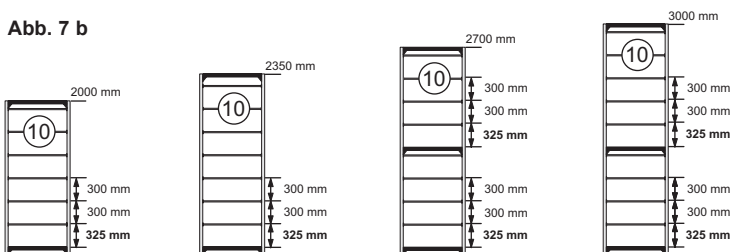
**Hangstanglast 90 kg:** Aantal en plaatsing van de studwärtsbalkenparen (afb. 8 a) en dwarsplaten (afb. 8 b)

**Suspension bar load 90 kg:** Number and configuration of reinforcing cross-arm pairs (Fig. 8 a) and cross plates (Fig. 8 b)

Abb. 8 a



Abb. 8 b



(D) Die Anordnung der einzuhängenden Traversenbleche im Stützrahmen bei einer gleichmäßig verteilten Pendelstangenlast von:

**40 kg**, bei einer Gefachhöhe von 300 mm (Abb. 7).  
**90 kg**, bei einer Gefachhöhe von 450 - 525 mm (Abb. 8).

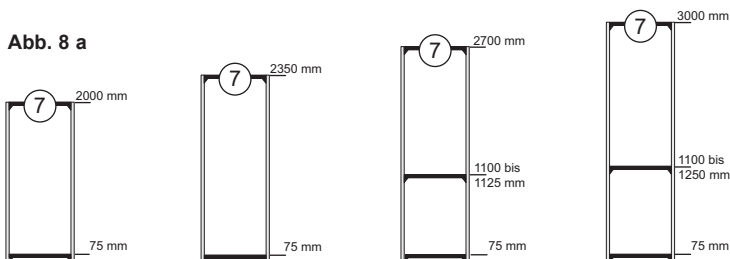
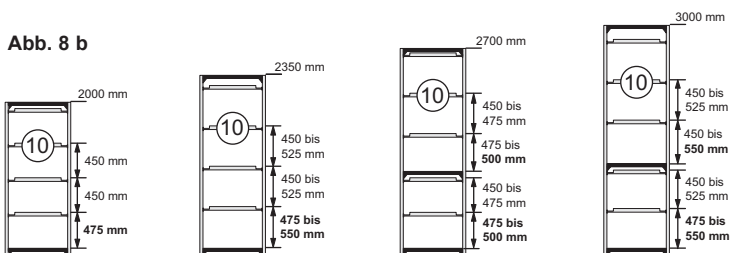
**System Elba / Leitz:**

Bei einseitiger Nutzung sind rechte und linke Traversenbleche zu unterscheiden! Auf die entsprechende Markierung "R" und "L" achten! Die Enden der Pendelhefterschienen auf die Ausprägungen der Traversenbleche stecken (Abb. 5).

**System Zippel:**

Die Enden der Pendelhefterschienen bis zur Schlitzung in die Schlüssellochöffnung stecken. Waagrecht drehen und herunterdrücken. Danach die Kunststoffstopfen eindrücken (Abb. 6).

An das stehende Grundregal werden die Anbauregale in gleicher Weise angefügt.

(F) Pour accrocher les traverses latérales dans les châssis d'appui de manière à répartir de manière homogène une charge sur les barres de suspension de:

**40 kg**, et pour une hauteur entre tablettes de 300 mm (fig. 7).  
**90 kg**, et pour une hauteur entre tablettes de 450 - 525 mm (fig. 8).

**Système Elba / Leitz:**

En cas d'utilisation d'un seul côté, il faut distinguer les traverses latérales droites et gauches ! Respectez les marquages ad hoc «R» (droite) et «L» (gauche). Introduisez les extrémités des rails à dossiers suspendus dans les pattes des traverses latérales (fig. 5).

**Système Zippel:**

Introduisez les extrémités des rails à dossiers suspendus jusqu'à l'encoche du trou de serrure. Tournez le rail en le maintenant à l'horizontale et pressez-le vers le bas. Enfoncez ensuite les bouchons en plastique (fig. 6).

Les rayonnages supplémentaires sont ajoutés au rayonnage de base de manière similaire.

(NL) De plaatsing van de dwarsplaten die in het steunframe moeten worden gehangen bij een gelijkmatig verdeelde hangstanglast van:

**40 kg**, bij een vakhoogte van 300 mm (afb. 7).  
**90 kg**, bij een vakhoogte van 450 - 525 mm (afb. 8).

**Systeem Elba / Leitz:**

Bij eenzijdig gebruik moet een onderscheid worden gemaakt tussen rechtse en linkse dwarsplaten! Let op de respectievelijke markering "R" en "L"! De uiteinden van de hangmappenrail op de profielen van de dwarsplaten steken (afb. 5).

**Systeem Zippel:**

De uiteinden van de hangmappenrails tot aan de gleuf in de sleutelgatopening steken. Horizontaal draaien en naar beneden duwen. Daarna de kunststofsluitplug induwen (afb. 6).

Aan het staande basisrek worden de aanbouwkrekken op dezelfde manier bevestigd.

(GB) Configuration of the cross plates to be inserted in the support frame for a uniformly distributed suspension bar load of:

**40 kg**, with a shelf height of 300 mm (Fig. 7).  
**90 kg**, with a shelf height of 450 - 525 mm (Fig. 8).

**Elba / Leitz system:**

With single-sided utilisation, the right and left cross plates are different! Note the "R" and "L" markings! Insert the ends of the hanging file rails into the cross plate recesses (Fig. 5).

**Zippel system:**

Insert the ends of the hanging file rails into the keyhole opening and up to the slot. Turn into horizontal position and push down. Then insert the plastic plugs (Fig. 6).

Once the basic shelf has been assembled, additional shelves can be added in the same way.



- D ■ Betriebsanleitung
- F ■ Notice d' utilisation
- NL ■ Gebruiksaanwijzing
- GB ■ Instruction for Use

- Wichtige technische Hinweise
- Remarque technique importante
- Belangrijke technische aanwijzingen
- Important technical information

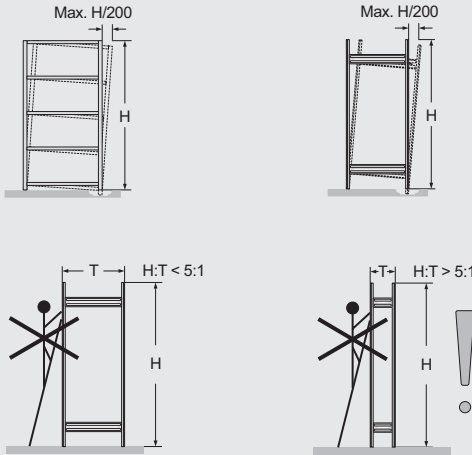

- D Beachten Sie, dass die Stützrahmen lotrecht stehen. Eine Abweichung von H/200 darf nicht überschritten werden. Als standsicher gelten von Hand be- und entladene Regale, wenn H:T kleiner als 5:1 ist. Ansonsten sind besondere Sicherungen vorzunehmen. Das Bedienen der Regale mittels Verfahr- oder Anlegeleitern ist ohne besondere Sicherungen und ohne eine statische Überprüfung grundsätzlich untersagt.
- F Faites attention à ce que le châssis d'appui soit bien d'aplomb. L'écart ne doit pas dépasser H/200. Le standard de sécurité est valable pour les rayonnage à déchargement ou chargement manuel, quand la hauteur: profondeur est inférieure à 5 : 1. sinon il faut prendre d'autres mesures de sécurité. L'utilisation des rayonnages au moyen d'échelles fixes ou mobiles est déconseillée sans qu'il y ait de système de sécurité adapté et sans une vérification statique.
- NL Neem in acht dat de steunframes loodrecht staan. Een afwijking van H/200 mag niet overschreden worden. Manueel beladen en ontladen rekken gelden als stabiel als H:D kleiner is dan 5:1. In het andere geval moeten bijzondere beveiligingen voorzien worden. Het bedienen van de planken door middel van rij-of aanlegladders is zonder beveiligingen en zonder een statische controle in principe verboden.
- GB Ensure that the support frames are absolutely perpendicular. Do not exceed a deviation of H/200. Shelving where the stored items are placed in and picked by hand are considered to be stable when H:D is smaller than 5:1. Otherwise additional securing means must be added. In principle, it is forbidden to use mobile ladders or ladders that are lent against the cabinets without fitting special securing devices and without static testing.

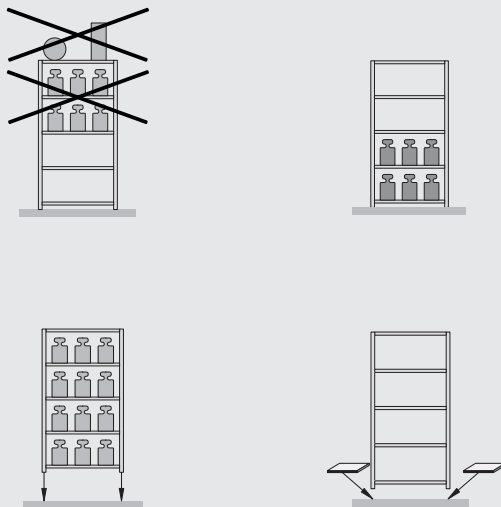

- D Deckböden ohne seitliche Absturzsicherung sind ungeeignet zur Lagergutablage. Bei unterschiedlichen Fachlasten sollten die höheren Lasten im unteren Bereich des Regals konzentriert werden. Der Betreiber muss gewährleisten, dass der Fussboden die Lasten aus dem Stützrahmen sicher aufnehmen kann. Die Fussbodenbeschaffenheit muss den Forderungen der DIN 18202 Pkt. 4, Tab. 3, Zeile 3 entsprechen. Ist der Fussboden magnesitgebunden, müssen Kunststoffplatten unterlegt werden.
- F Les tablettes supérieures sans protection latérale contre le chutes ne sont pas adaptés au stockage. Lorsque les charges sont inégales, il est recommandé de concentrer les charges les plus importantes sur les rayons situés vers le bas des étagères. L'utilisateur doit s'assurer que le sol est assez solide pour supporter les forces porteuses des étagères. La structure du sol doit satisfaire aux exigences selon DIN 18202, p.4, tab. 3, ligne 3. Si le sol contient de la magnésite, il faut placer des plaques en matière plastique sous les pieds.
- NL Hed bovenste legbord dient als afdekplaat en mag in principe slechts belast worden als de er op liggende goe deren beveiligd worden tegen het naar beneden vallen. Bij verschillende vaklasten zouden de hogere lasten in de beneden liggende vakken van de stelling geconcentreerd worden. De gebruiker moet garanderen, dat de vloer, waarop de stelling geplaatst worden, voldoende stevig is, om de krachten die ontstaan onder stijlen van het beladen rek te dragen. De toestand van de vloer moet aan de vorderingen overeenkomstig DIN 18202, punt 4, tab. 3, regel 3 beantwoorden. Is er in de vloer magnesiet aanwezig, dan moeten er onder de voetplaten onderlegplaatjes in kunstof gelegd worden.
- GB Top shelves without side barriers are unsuitable as storage space. Differences in shelf loading should be exploited to place heavier loads on the lower shelves. The user must ensure that the floor is safely able to carry the load from the supporting frames. The floor structure must fulfil the requirements set out in DIN 18202 point 4, table 3, line 3. If the floor is magnesite bonded, plastic tiles are required between it and the shelves.

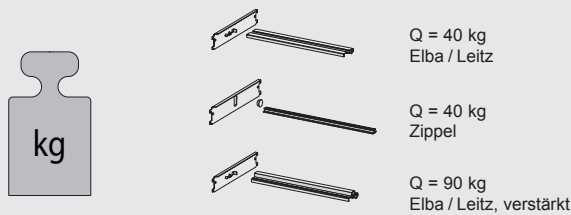

- D Die angegebenen maximalen Tragfähigkeiten für Fachböden [Q] gelten bei jeweils gleichmäßig verteilter Last. Die Summe der Fachlasten [ΣQ] in einem Regalfeld muss kleinergleich der unten angegebenen Feldlast [Qmax.] sein. Bei Aufstellung von weniger als 3 Regalfeldern reduziert sich die jeweils angegebene Feldlast um 10%. Der Gesamtschwerpunkt darf in jedem Fall nicht über der halben Regalhöhe liegen.
- F Les données maximales de support de charge pour sols spéciaux [Q] sont valables dans le cas d'un partage régulier de la charge. La somme des charges spéciales [ΣQ] sur un plan d'étagère doit être égale ou inférieure au poids/surface [Qmax.]. Das les cas ou le montage comporte moins de 3 plans d'étagères, le poids/surface se réduit de 10%. La totalité de la charge ne doit en aucun cas dépasser la moitié de la hauteur.
- NL Het opgegeven maximale draagvermogen voor leggers [Q] geldt bij telkens gelijkmatig verdeelde belasting. De som van de belasting van de leggers [ΣQ] in één stellingveld moet kleiner of gelijk zijn aan de onderstaande veldbelasting [Qmax.]. Bij opstelling van minder dan 3 stellingvelden wordt de telkens opgegeven veldbelasting met 10% gereduceerd. Het algemene zwaartepunt mag in elk geval niet boven de helft van de stellinghoogte liggen.
- GB The maximum carrying loads listed for compartment floors [Q] apply when the load is evenly distributed in each case. The sum of compartment loads [ΣQ] in a shelf bay must be smaller or equivalent to the bay load [Qmax.] stated below. In cases where fewer than 3 shelf bays are erected, the bay load listed is reduced by 10% in each case. The overall centre of gravity must not under any circumstances be above half the height of the shelving.

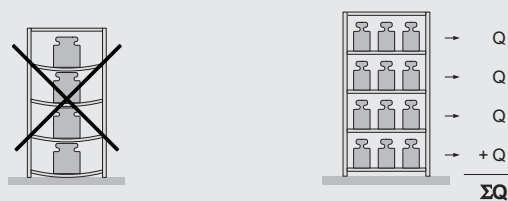

**Pendelhefterregale, einseitige Nutzung**  
 Rayonnages à dossiers suspendus, utilisation d'un seul côté  
 Hangmappenrekken, eenzijdig gebruik  
 Shelving system for hanging files, single side utilisation

**Pendelhefterregale, beidseitige Nutzung**  
 Rayonnages à dossiers suspendus, utilisation des deux côtés  
 Hangmappenrekken, tweezijdig gebruik  
 Shelving system for hanging files, double side utilisation

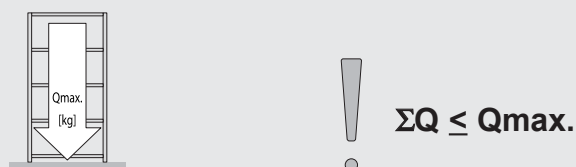

H [mm]	2000	2350	2700	3000	2000	2350	2700	3000
Q [kg]	60 90	60 90	60 90	60 90	60 90	60 90	60 90	60 90
Qmax [kg]	240 360	280 360	320 450	360 540	480 720	560 720	640 900	720 1080